

VOOR NIKS DE WERELD ROND

Internationaal vrijwilligerswerk voor jongeren

COLOFON

JINT Focus brochure 'Internationaal vrijwilligerswerk voor jongeren'



Een uitgave van

JINT vzw

Grétrystraat 26, 1000 Brussel

www.jint.be

Tekst: Sofie Cloostermans

Samenstelling en redactie: Sofie Cloostermans, Inge Stuer, Koen Lambert, Kurt Uyttersprot

De JINT Focus brochures sluiten aan bij de inhoudelijke discussies die in de Commissie 'Doelstelling 47' (CD47) worden gevoerd. Zij zijn echter niet noodzakelijk de weergave van de standpunten van de verschillende betrokken partners in de discussie.

CD47 werd in 2003 gecreëerd, in uitvoering van het eerste Vlaamse jeugdwerkbeleidsplan, met de bedoeling het nodige overleg en visieontwikkeling tot stand te brengen met en tussen alle relevante partners uit de Vlaamse jeugdsector, die de internationale ontwikkelingen inzake jeugdbeleid proactief opvolgen. De vaste leden van de CD47 zijn vertegenwoordigers van het Agentschap Sociaal-cultureel werk voor Jeugd en Volwassenen - afdeling jeugd van de Vlaamse Overheid, de Ambrassade en JINT.

INLEIDING

Internationaal vrijwilligerswerk brengt elk jaar wereldwijd duizenden jongeren in beweging. Ook in Vlaanderen heeft internationaal vrijwilligerswerk een stevige voet aan de grond. Met de jeugdgroep naar Congo om met weeskinderen te werken. In de zomervakantie op kamp naar Frankrijk, Polen of Italië om zich kosteloos in te zetten voor het milieu. Een trektocht in Zuid-Amerika combineren met vrijwilligerswerk. Met een hulporganisatie naar een rampgebied in India of Ecuador...

De sterke vrijwilligerstraditie in het Vlaamse jeugdwerk maakt dat vele Vlaamse jongeren vrij gemakkelijk de stap zetten naar een internationale ervaring. Zij kunnen instappen in een van de vele initiatieven of programma's aangeboden door overheid, organisaties of ngo's. Internationaal vrijwilligerswerk krijgt de laatste decennia ook hoe langer hoe meer aandacht op nationale en supranationale beleidsniveaus.

Als kennis- en expertisecentrum over internationale jongerenmobiliteit en internationaal jeugdbeleid heeft JINT het debat over internationaal vrijwilligerswerk steeds mee gevoed en verrijkt. In zijn rol als Nationaal Agentschap voor het programma Youth in Action staat JINT bovendien op het kruispunt tussen Europa, de organisaties die internationaal vrijwilligerswerk in Vlaanderen mogelijk maken, en de honderden jonge vrijwilligers die staan te trappelen om aan de slag te gaan.

Deze brochure bestaat uit drie delen. In een eerste deel geven we een korte omschrijving van wat we precies onder internationaal vrijwilligerswerk voor jongeren verstaan. In het tweede deel gaan we terug in de tijd om zo het huidige landschap van internationaal vrijwilligerswerk beter te begrijpen. Het derde deel vertrekt vanuit de beleidsinstanties en geeft een beeld van de beleidscontext waarin het internationaal vrijwilligerswerk zich ontwikkelt. Tot slot als uitsmijter presenteren we enkele spanningsvelden of "hete hangijzers."

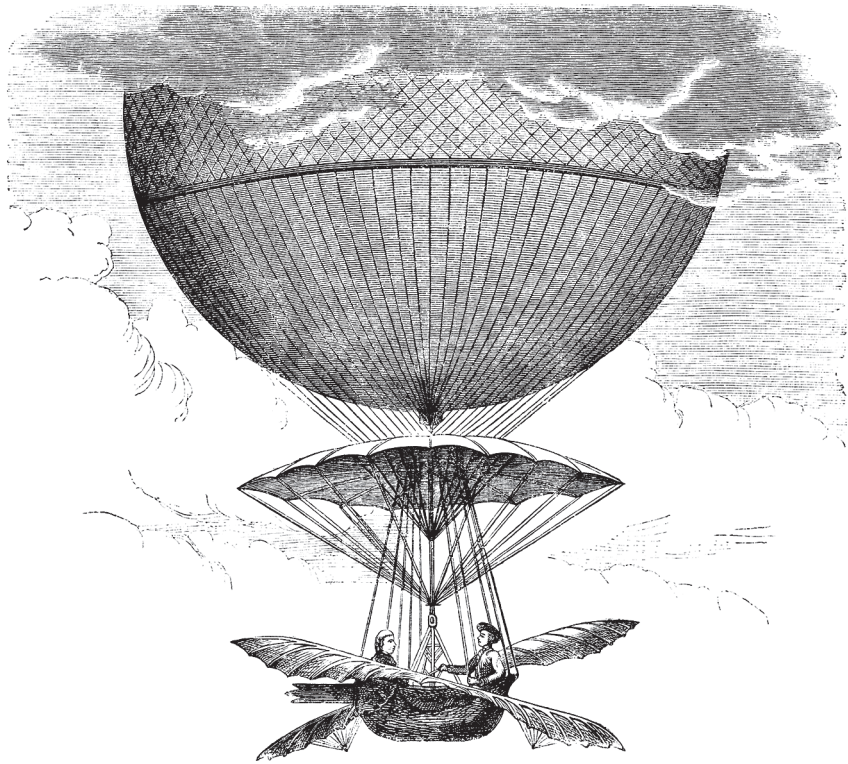

INHOUDSTAFEL

| | |
|---|----|
| INLEIDING | 3 |
| INHOUDSTAFEL | 5 |
| DEEL I – WHAT’S IN A NAME? | 7 |
| 1.1. Vrijwilligerswerk | 7 |
| 1.2. Internationaal | 7 |
| 1.3. Jongeren | 8 |
| DEEL II – VAN VROEGER TOT NU | 9 |
| 2.1. Vrijwilligerswerk voor vrede | 9 |
| 2.2. Vrijwilligerswerk voor wereldwijde ontwikkeling | 10 |
| 2.3. Vrijwilligerswerk in een nieuw Europa | 12 |
| 2.4. Vrijwilligerswerk in globalisering en kennismaatschappij | 13 |
| DEEL III – BELEID | 15 |
| 3.1. Verenigde Naties | 15 |
| VN-beleid: focus op ontwikkeling | 15 |
| United Nations Volunteers | 16 |
| World Heritage Volunteers | 16 |
| 3.2. Europese Unie | 17 |
| EU-jeugdbeleid: focus op Europese waarden | 17 |
| Europees Vrijwilligerswerk (EVS) | 18 |
| Samenwerking van nationale vrijwilligersdiensten | 19 |
| Europees Humanitair Vrijwilligerskorps | 19 |
| 3.3. Raad van Europa | 20 |
| 3.4. België | 20 |
| HETE HANGIJZERS | 23 |

DEEL I – WHAT’S IN A NAME?

Internationaal vrijwilligerswerk is een vlag die een bredere lading dekt. Spreken we over Europa of over de hele wereld? Gaat het enkel over jonge mensen of ook over ouderen of ervaren werkkrachten? Is het een individuele aangelegenheid of doen we het in groep? Voor een lange tijd of tijdens een korte trip, in het kader van een omljnd programma of avontuurlijk op eigen houtje? Met vergoeding van kosten of helemaal voor niks? In dit eerste deel bespreken we een aantal basisbegrippen: vrijwilligerswerk, internationaal, jongeren. Vrijwilligerswerk is trouwens geen oneindig rekbaar begrip. Er leven meningsverschillen over wat wel en geen internationaal vrijwilligerswerk is. In het afsluitende hoofdstuk ‘Hete Hangijzers’ benoemen we enkele van die spanningsvelden.

1.1. Vrijwilligerswerk

Wat nagenoeg iedereen drijft die de stap zet naar internationaal vrijwilligerswerk is de wens om zich vanuit een solidariteitsgevoel nuttig in te zetten voor de gemeenschap en tegelijk een nieuwe levenservaring op te doen. Om van echt vrijwilligerswerk te kunnen spreken, moet dit uiteraard gebeuren uit vrije wil, zonder een financiële of materiële vergoeding voor het geleverde werk, en ten voordele van een derde partij of een organisatie. Daarover zijn niet alleen de meeste nationale instanties, maar ook de internationale, zoals de Europese Unie of de Verenigde Naties, het eens.

“Transnational long-term voluntary service means an activity, voluntarily undertaken abroad, without any remuneration for the volunteer, providing a mutual non-formal education process for the volunteer and for the people with whom her or she collaborates.”¹

1.2. Internationaal

Vanuit het standpunt van de vrijwilliger is een internationale ervaring, in tegenstelling tot vrijwilligerswerk in eigen land, vaak zo ingrijpend dat ze wel eens beschreven wordt als een kantelmoment of sleutelmoment in het leven. Een ervaring die leidt tot ontwikkeling van vaardigheden die men niet had kunnen verwerven in eigen land. Die vaak ook uitmondt in een grotere betrokkenheid en toegenomen maatschappelijk engagement na de terugkeer.

De omkadering van internationaal vrijwilligerswerk is dan ook sterker gestructureerd dan bij nationaal of lokaal vrijwilligerswerk. Dat heeft te maken met het feit dat internationale vrijwilligers vrij intensief, vaak half- of voltijds, meedraaien in een organisatie. Een heel verschil met de verspreide uren of dagen in een plaatselijk vrijwilligersengagement. Ook de integratie in een ander land met verschillende cultuur vraagt om een extra ruggensteun.

1 Convention on the Promotion of a Transnational Long-term Voluntary Service for Young People, Council of Europe, 11.5.2000

“De jeugddienst van Nieuwerkerken maakt Cyriel uit Frankrijk wegwijz in het lokale jeugdwerk. Hij draait er mee in de jeugdraad, steekt een handje toe in de wereldwinkel en trekt er met de Kunstbende op uit. Tijdens de zomermaanden zet hij mee de boel op stelten op het speelplein.”²

1.3. Jongeren

Hoewel jongeren uiteraard niet het monopolie bezitten op internationaal vrijwilligerswerk en er ook programma's en initiatieven bestaan die zich specifiek op ouderen of op ervaren beroepskrachten³ richten, zijn de jongeren zeer sterk vertegenwoordigd in het internationaal vrijwilligerswerk. Iets nuttigs doen voor de samenleving, maar tegelijk al wat werkervaring opdoen, een vreemde taal leren én plezier en fun beleven met leeftijdsgenoten uit andere landen spreekt ontegenzeggelijk aan. Zo is internationaal vrijwilligerswerk een prettige en leerrijke halte ergens op het traject tussen schoolbanken en een betaalde job.

“We define young people as people aged 18-30 as this is the usual age limit for the participants of volunteering programmes.”⁴

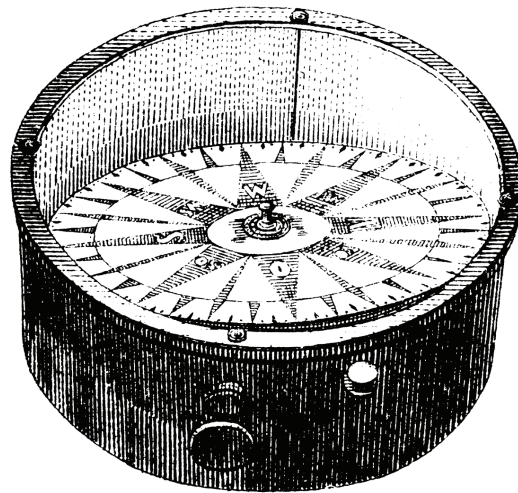

2 Uit EVS Handleiding zendorganisaties, Youth in Action, JINT, 2010, www.youthinaction.be

3 Enkele voorbeelden: United Nations Volunteers (www.unvolunteers.org), Lifelong Learning Programme (Grundtvig, Senior volunteering) (ec.europa.eu/education/grundtvig/senior)

4 Mobility of Young volunteers across Europe, Public Policy and Management Institute on behalf of the Committee of the Regions, 2010

DEEL II – VAN VROEGER TOT NU

Internationaal vrijwilligerswerk zoals we het nu kennen, gaat terug tot de beginjaren van de vorige eeuw. Het deinde mee op de golven van maatschappelijke ontwikkelingen van de 20ste en begin 21ste eeuw. Toch wist ‘werken voor niks in het buitenland’ zich door sociale, politieke of culturele omwentelingen heen een eigen niche te veroveren. Wat volgt is een beknopt overzicht waarin we laten zien hoe tussen 1920 en 2012 tendensen opkomen, weer aan belang inboeten of zich bestendigen.

2.1. Vrijwilligerswerk voor vrede

Aardig wat organisaties op www.gostrange.be—de webstek van JINT die een overzicht geeft van de mogelijkheden voor jongerenmobiliteit—hebben wortels die teruggaan tot het begin van de 20ste eeuw, namelijk de periode van de Wereldoorlogen. We hebben het over uitwisselingsorganisaties zoals AFS, Bouworde, VIA of YFU. Ook vandaag maken zij nog het mooie weer in het landschap van internationaal vrijwilligerswerk.

Al na de Eerste Wereldoorlog werken Franse en Duitse vrijwilligers samen in het Franse Verdun aan de wederopbouw van een dorp dat door de oorlog beschadigd is. Drijvende kracht achter deze pacifistische actie is de Zwitser Pierre Ceresole, de stichter van Service Civil International, één van de oudste internationale vrijwilligersorganisaties.

Het is echter vooral tijdens en na de Tweede Wereldoorlog dat verschillende vrijwilligersorganisaties met internationaal karakter ontstaan in het kader van de heropbouw van Europa. Ze maken huizen en dorpen weer bewoonbaar, herstellen landbouwgronden of verdelen kleding en voedsel. Toch gaat het om meer dan materiële hulp alleen en zijn de idealistische drijfveren minstens even sterk. Een sterke wens tot verzoening en vrede ligt aan de basis. Vrijwilligers uit landen die voorheen nog in conflict waren, die samen de handen uit de mouwen steken, dat is moedig en vernieuwend. Enkele weken samenleven en -werken blijkt bovendien een prachtige manier om barrières en vooroordelen tussen culturen te slopen. Het concept van het ‘werk/bouwkamp’ is geboren. Uiteraard werken hier mensen van alle leeftijden mee, maar jonge mensen zijn prominent aanwezig. Men sprak indertijd over de ‘youth of the goodwill’⁵, jonge mensen die het pacifisme voorstaan en streven naar internationale verzoening en vrede.

In de jaren 50, groeit het aantal vrijwilligersorganisaties overal ter wereld sterk aan en naast heropbouw komen ook andere thema’s op de voorgrond. Dekolonisering, ontwapening en mensenrechten worden nieuwe speerpunten van actie. Op dat moment is er reeds sprake van een prille coördinatie van de verschillende bewegingen en daarin speelt de toen nog piepjonge Unesco een belangrijke rol. In 1948 vindt in Parijs de International Workcamp Organisations Conference plaats en in hetzelfde jaar wordt in de schoot - en in de kantoren - van de Unesco in Parijs, een eerste permanent coördinatieorgaan voor internationaal vrijwilligerswerk opgericht. Dit orgaan werd later het *Coordinating Committee for International Voluntary Service* (CCIVS).

Verschillende van de eerder genoemde Vlaamse internationale uitwisselingsorganisaties zijn tot op vandaag lid van CCIVS, dat momenteel een internationale ngo is. Het basisidee van de koepel is en blijft dat als mensen van verschillende achtergronden samenwerken aan een concrete taak, dat de meest efficiënte manier is om te komen tot wederzijds begrip en vriendschap. De topics waar alles om draait bij CCIVS en zijn leden anno 2012

5 White Paper on International Voluntary Service, CCIVS, 2012 (p. 9)

zijn interculturele dialoog, duurzame ontwikkeling, werelderfgoed, gezondheid en conflictttransformatie. In 2008 initieert CCIVS samen met het Werelderfgoedcentrum van de Unesco het programma van de World Heritage Volunteers.⁶

De programma's die de Vlaamse uitwisselingsorganisaties vandaag aanbieden aan jongeren vertonen een grote diversiteit. Zowel in de duur van het vrijwilligerswerk, de geografische focus, de thema's als de leeftijdsgrenzen. Het gemeenschappelijke kenmerk van deze organisaties is evenwel dat internationaal vrijwilligerswerk hun reden van bestaan is. Bovendien kan iedereen er terecht zonder deelnamevereisten in termen van diploma of beroepservaring. Hoewel in principe oorspronkelijk open voor alle leeftijden, richten de Vlaamse organisaties zich nu merendeels op jongeren. Wat hen in Vlaanderen dan ook een plaatsje in het reguliere jeugdwerk heeft bezorgd.

Naast de oorspronkelijk korte formules van vrijwilligerswerk, bieden deze organisaties vandaag ook langdurige projecten en schooluitwisselingen aan in alle continenten. De accenten liggen per organisatie anders. Zo heeft Bouworde een sterke gerichtheid naar kansarmoede en is AFS meer op intercultureel leren gefocust. Doorheen de jaren zijn de thema's met de tijd mee geëvolueerd⁷ en anno 2012 zijn naast vrede en internationaal begrip ook duurzame ontwikkeling, inclusie van kwetsbare vrijwilligers, globalisering of milieu belangrijk. De komst van Europese centen via het programma Europees Vrijwilligerswerk⁸ heeft naast nieuwe mogelijkheden, ook verschuivingen en discussie teweeggebracht over de rol en identiteit van deze organisaties. In Vlaanderen komen de uitwisselingsorganisaties voor internationaal vrijwilligerswerk samen in de Cel Internationaal⁹ van de Vlaamse Jeugdraad en in de Collegagroep Internationaal van JINT.

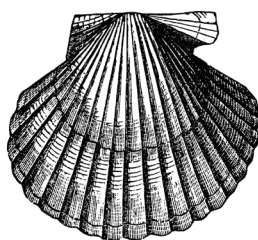

2.2. Vrijwilligerswerk voor wereldwijde ontwikkeling

In de jaren 60 gaat internationaal vrijwilligerswerk een belangrijke rol spelen in programma's voor ontwikkelingshulp van de geïndustrialiseerde landen. De Belgische staat financiert vrijwilligers/ngo-coöperanten en ook de internationale uitwisselingsorganisaties zijn in ontwikkelingslanden actief. De gewijzigde opvattingen en professionalisering van de ngo-sector maken deze sector tegenwoordig minder toegankelijk voor jongeren.

De jaren 60 is de periode van de onafhankelijkheidsoorlogen in het Zuiden. De kersverse nieuwe staten gaan op zoek naar een eigen identiteit en ontwikkelingsmodel. In 1962 roept de Belgische koning alle jongeren op om zich in te zetten voor de landen in ontwikkeling, een oproep die heel wat weerklank vindt. In 1964 creëert de overheid een kader waarmee ngo's vrijwilligers - later ngo-coöperanten genoemd - kunnen uitsenden naar ontwikkelingslanden.¹⁰ Naast het financieren van de zendingen, stelt de overheid ook de regels op van dit statuut. Vlamingen trekken naar Congo, Rwanda, Burundi of andere landen om er werk te verrichten in het onderwijs, de gezondheidszorg en in sociale projecten. Er worden geen specifieke vereisten gesteld naar studies of beroepservaring en 21 procent van de vrijwilligers in 1968 zou jonger geweest zijn dan 25 jaar.¹¹ In de lectuur komen we alvast een type vrijwilliger tegen dat verrassend sterk lijkt op de internationale vrijwilliger van

6 Meer hierover op p.16

7 Zie volgende hoofdstukken

8 EVS: zie op p.18

9 www.vlaamsejeugdraad.be. Naast de organisaties genoemd in dit hoofdstuk, zijn ook verschillende organisaties lid waarvan sprake in de volgende hoofdstukken.

10 Koninklijk Besluit van 24/9/1964

11 40 jaar statuut van vrijwilliger/NGO-coöperant, Coprogram, ACODEV, Volens, 2004

vandaag: “Le premier type de coopérant ONG est celui qui fait de la coopération durant deux ou trois ans. En général, c’est une expérience unique réalisée à un âge relativement jeune (entre 25 et 35 ans), après les études supérieures et avant d’intégrer le marché de l’emploi.”¹²

Ook bij de internationale uitwisselingsorganisaties (zie 2.1) verschuift onder invloed van de Koude Oorlog en de dekolonisering de focus naar ontwikkeling. Men wordt zich bewust van de “organic ties between the problems of peace, development and international relations.”¹³ In de jaren 70 ontwikkelen zich hier naast de kortlopende werkkampen ook kleinschalige langetermijnprojecten.¹⁴ Ook in Vlaamse jeugdverenigingen of -bewegingen¹⁵ met internationale reikwijdte ontwikkelen zich partnerschappen met collega-groepen in landen waarmee ons land historische of culturele banden heeft. Op internationaal vlak schuiven de Verenigde Naties het concept van ‘human development’ naar voor en lanceren in 1971 het programma van de UN Volunteers.¹⁶

Langzaam groeit het kritisch bewustzijn over de (on)zin van het uitzenden van vrijwilligers naar ontwikkelingslanden. Ontwikkelingslanden moeten niet meer ‘geholpen’ worden; de nadruk komt te liggen op het responsabiliseren van parterorganisaties daar. Bij de internationale uitwisselingsorganisaties wordt al snel de rol van vrijwilligers in ontwikkelingslanden in vraag gesteld. Men is bang om de afhankelijkheid van de bevolking te bestendigen en de koloniale machtsstructuren in stand te houden. In de jaren 80 evolueren zij naar een nieuwe aanpak gebaseerd op gelijkwaardige partnerschappen. In de Belgische ngo-sector daalt het aantal coöperanten sterk sinds 1991 en de tendens is om minder mensen te zenden, met meer gespecialiseerde profielen. De naamswijziging van ‘vrijwilligers’ naar ngo-coöperanten is illustratief. De professionalisering maakt het ngo-statuut moeilijker toegankelijk voor jongeren.

De hervorming van de sector in 1997¹⁷ geeft ngo’s “de mogelijkheid om aan andere vormen van uitzenden te doen”¹⁸ en een paar ngo’s ontwikkelen een jongerenprogramma. Zij vragen geen beroepservaring of diploma’s, maar van de jongeren wordt een grondige voorbereiding en return verwacht naar de organisatie in Vlaanderen. De federale overheid roept daarnaast ook het Juniorprogramma in het leven¹⁹, waarmee jongeren een eerste ervaring in het Zuiden kunnen hebben. In het kader van visieontwikkeling over verschillende vormen van mondiale jongerenmobiliteit werkt de Ngo-federatie in de context van het Platform Kleurrijk Vlaanderen²⁰ onder impuls van JINT in 2009 mee een gemeenschappelijk kwaliteitskader²¹ voor jongerenmobiliteit naar het Zuiden. Hiermee hoopt het platform een instrument in handen te hebben om toekomstige beleidsinitiatieven te inspireren en een positieve beeldvorming over jongerenmobiliteit naar het Zuiden bij het brede publiek te bevorderen.

Het Europees Vrijwilligerswerk²² van de EU ten slotte, omvat ook een subsidieelk dat aanleunt bij ontwikkelingssamenwerking en waarin jonge vrijwilligers kunnen gaan werken in organisaties in niet-Europese landen. In projecten met de geografische buurlanden van Europa hoopt de EU aldus bij te dragen tot democratische processen en de ontwikkeling van een civil society daar. In alle andere landen ligt de focus sterk op duurzame partnerschappen, eerder dan op de individuele ervaring van de jongere. Ook bij het in de steigers staande Europees Humanitair Vrijwilligerskorps²³ wil de EU geen slag in het water, maar projecten met meerwaarde en “the right people at the right place at the right time.”²⁴ Het Vrijwilligerskorps moet actief worden in humanitaire hulpoperaties in rampgebieden.

12 Stangerlin G. “Importance et intérêt du volontariat dans le secteur ONG” in ‘40 jaar statuut van vrijwilliger/NGO-coöperant’, Coprogram, 2004

13 White Paper on International Voluntary Service, CCIVS, 2012 (p. 9)

14 Mobility of Young volunteers across Europe, Public Policy and Management Institute on behalf of the Committee of the Regions, 2010 (p. 7)

15 Bv. Jeugddienst Don Bosco, Chirojeugd Vlaanderen, Scouts en Gidsen Vlaanderen, e.a.

16 Zie p.16

17 Koninklijk Besluit van 18/7/1997

18 Wouters L. “40 jaar statuut in cijfers” in ‘40 jaar statuut van vrijwilliger/NGO-coöperant’, Coprogram, 2004

19 Zie p.20

20 Een samenwerking tussen JINT, Coprogram, VLHORA, VLIR-UOS, Euroguidance, Wegwijzer, VDAB-Eures, ACV-jongeren, ABVV-jongeren.

21 Te lezen op www.jint.be/infotheek/mondiaal

22 Zie p.18 en op http://ec.europa.eu/youth/youth-in-action-programme/youth-in-the-world_en.htm

23 Zie p.19

24 <http://ec.europa.eu/echo>

2.3. Vrijwilligerswerk in een nieuw Europa

Vanaf de jaren 80 breekt een nieuwe periode aan voor het internationaal vrijwilligerswerk. Het einde van de Koude Oorlog schudt de wereldorde door elkaar. Europa gaat een sterkere zeg hebben over internationaal vrijwilligerswerk en tegelijk groeien de financiële middelen. Dat brengt een dynamiek op gang die ook vandaag nog volop voortduurt.

Samen met de groeiende Europese eenwording, ontstaan in de jaren 80 verscheidene internationale netwerken en coördinatieorganen van vrijwilligersorganisaties. Begin jaren 80 was CCIVS het meest representatieve mondiale netwerk van niet-gouvernementele vrijwilligersorganisaties, met 115 lidorganisaties in 1983.²⁵ Maar al snel krijgt die gezelschap van nieuwelingen zoals Alliance²⁶ in 1982 en AVSO²⁷ in 1989. Deze internationale jeugd-ngo's ondersteunen niet alleen hun leden via uitwisseling van expertise, maar zetten tot op de dag van vandaag het internationaal vrijwilligerswerk op de agenda bij de Europese instanties. Kenmerkend voor de vele koepelorganisaties is hun voortrekkersrol in het debat over een wettelijk kader voor internationaal vrijwilligerswerk. Via het programma Jeugd voor Europa²⁸ van de EU krijgen vele van deze koepels vanaf 1989 voor het eerst ook structurele ondersteuning voor hun werking.

Ook het Europees Jeugdforum, de Europese koepel van nationale jeugdleden en internationale jeugdorganisaties, en het European Volunteer Centre, het netwerk van Europese vrijwilligerscentra, beiden gevestigd in Brussel, lobbyen voor een betere wettelijke omkadering van internationaal vrijwilligerswerk, zowel op Europees vlak als op het niveau van de afzonderlijke lidstaten. Kenmerkend is hun benadering van vrijwilligerswerk als een recht: alle betrokken partijen hebben hun rechten en daartegenover staan uiteraard ook verantwoordelijkheden. Zo kwam het Jeugdforum naar aanleiding van het Europees Jaar van het Vrijwilligerswerk in 2011, met een Europees Charter over de Rechten en Verantwoordelijkheden van Vrijwilligers.²⁹

Na het instorten van de twee machtsblokken van de Koude Oorlog, verzeilen in de jaren 80 en 90 heel wat landen in conflicten en oorlog. De internationale vrijwilligersorganisaties verleggen hun focus naar conflictgebieden zoals Algerije, Palestina of de Balkan³⁰ en leggen zich toe op hulp aan vluchtelingen of steun aan de getroffen bevolking. Ook migratie en de zorg voor het milieu worden een hoofdbekommernis. Als gevolg van de Balkanoorlog groeit bovendien in Europa het besef dat een sterke interculturele dialoog nodig is om conflicten in de toekomst te vermijden. Hier ligt de kiem van wat vandaag vele nieuwe vrijwilligersorganisaties in hun doelstellingen hebben opgenomen, met name intercultureel leren, werken aan verdraagzaamheid en de strijd tegen racisme. De Raad van Europa speelt hierbij een voortrekkersrol in de jaren 90 met de campagne All Different-All Equal³¹, uitgevoerd in samenwerking met het Europees Jeugdforum en de Europese Commissie.

De financiële middelen van de European Youth Foundation³² van de Raad voor Europa en nadien ook van het programma Jeugd voor Europa van de EU, zullen in de komende decennia nieuwe mogelijkheden scheppen. De EU krijgt in de jaren 90 aandacht voor internationaal vrijwilligerswerk binnen het beleidsdomein jeugd.³³ Ze poneert een denkkader waarin niet alleen de aloude waarden zoals solidariteit of sociale samenhang een rol spelen, maar ook de eerder genoemde interculturele educatie en dialoog. Nog een vernieuwende invalshoek is de focus op de persoonlijke ontwikkeling van de jonge vrijwilliger zelf, in overeenstemming met de tijdsgeest van toegenomen individualisme. Daarbij wordt vrijwilligerswerk ook een manier om vaardigheden te oefenen als onderdeel van een leerparcours. Vrijwilligerswerk als een informele leerervaring en ook als een manier om sneller aan werk te geraken. Het programma Europees Vrijwilligerswerk³⁴ ziet het levenslicht.

25 White Paper on International Voluntary Service, CCIVS, 2012

26 Alliance of European Voluntary Organisations

27 Association of Voluntary Service Organisations

28 De voorloper van Youth in Action

29 European Charter on the rights and responsibilities of volunteers, European Youth Forum, 2011

30 White Paper on International Voluntary Service, CCIVS, 2012

31 In 1995-1996 gevoerde campagne die de strijd tegen racisme, antisemitisme, xenofobie en onverdraagzaamheid beoogt

32 www.eyf.coe.int/fej

33 EU-beleid: zie p.17

34 Zie p.18

2.4. Vrijwilligerswerk in globalisering en kennismaatschappij

De globalisering brengt vanaf de jaren 90 een expansie van de mogelijkheden en nieuwe vormen van internationaal vrijwilligerswerk. Goedkoper en makkelijker kunnen reizen en de massale toegang tot het internet zijn cruciaal. Ook de individualisering drukt zijn stempel op de vernieuwing. De nieuwe thema's van de 21ste eeuw zijn duurzame ontwikkeling en het klimaat, maar ook mensenrechten, migratie of aids.

Wie met internationaal vrijwilligerswerk bezig is in het begin van de 21ste eeuw, kan niet buiten het programma Europees Vrijwilligerswerk³⁵, waaraan al meer dan 50.000³⁶ jongeren deelnamen. Het EVS-programma is een typisch product van zijn tijd. Het focust op de jongere als een individu, die vanuit een individuele keuze en vaak via het internet zelf op zoek gaat naar een vrijwilligersplek in het buitenland. Jongeren willen daarmee uiteraard hun solidariteit uitdrukken, maar het verrijken van de eigen leer- en werkervaring is vaak een even belangrijke drijfveer. Kennis en vaardigheden verwerven doe je in de kennis- en informatiemaatschappij van de 21ste eeuw immers niet alleen op de schoolbanken, maar zeker en vast ook tijdens de vrije tijd en op een minder formele manier.

Een programma zoals EVS opent bovendien voor duizenden nieuwe en vaak kleine organisaties en groepen die voordien nooit in contact kwamen met het buitenland, de poorten voor een internationale ervaring. Toch moet ook vermeld worden dat jongeren, ook buiten dit programma en vanuit de gedachte dat de wereld hun dorp is, steeds makkelijker zonder de hulp van de traditionele vrijwilligersorganisaties, de weg naar een vrijwilligerservaring. Dat verplicht de 'traditionele' internationale vrijwilligersorganisaties "om hun eigen rol te herdefiniëren en om nieuwe werkmethodes te vinden die beantwoorden aan de nieuwe noden."³⁷

Hoewel de nieuwe media informatie over internationaal vrijwilligerswerk sneller en gericht kunnen verspreiden, stelt zich meer dan ooit de vraag over de toegankelijkheid ervan voor sociaal zwakkere jongeren. Binnen Youth in Action, het ruimere kader waarvan EVS deel uitmaakt, wordt inclusie een belangrijke topic. EVS biedt aangepaste projecten voor jongeren met minder kansen en vele (vrijwilligers)organisaties, diensten of scholen in Europa en in Vlaanderen gaan in zee met jongeren met beperkte mogelijkheden. In opdracht van de EU creëert JINT het Salto-Inclusiecentrum³⁸ in Brussel.

Op het vlak van mondiale ontwikkelingssamenwerking duikt in Vlaanderen een nieuwe vorm van vrijwilligerswerk op. Avontuurlijke en reislustige jongeren komen – vaak tijdens een reis – in contact met armoede in ontwikkelingslanden en stampen hun eigen ontwikkelingsinitiatief uit de grond. Kleinschalig, zonder hulp van gevestigde organisaties en niet zelden in het kielzog van de VN-Millenniumdoelstellingen. Als onderdeel van hun werking, sturen sommigen jonge vrijwilligers uit.³⁹ Deze projecten situeren zich binnen de zogenaamde vierde pijler⁴⁰ binnen de ontwikkelingssamenwerking. Om dit soort projecten te ondersteunen richt de Vlaamse Noord-Zuidbeweging in 2009 een 4de Pijlersteunpunt⁴¹ op.

Een ander soort vrijwilligerswerk dat sterk opgang maakt zijn de zogenaamde mengvormen. Het gaat om combinaties van vrijwilligerswerk met toeristische verblijven of taalprogramma's. Omdat jongeren in de 21ste eeuw zo'n enorme keuze aan vrijetijds mogelijkheden hebben, moeten organisaties immers gaan wedijveren om hun aandacht met nieuwe, prikkelende formules. Diverse organisaties in Vlaanderen⁴² bouwen een aanbod voor 'voluntoerisme' uit of spijkeren tijdens het buitenlandse verblijf de talenkennis bij. De mengvormen verlagen enerzijds de drempel naar vrijwilligerswerk, anderzijds roepen ze ook kritische vragen op over de impact op de lokale gemeenschappen waarin ze plaatsvinden.

35 Zie p.18

36 Over de periode 1996-2011

37 White Paper on International Voluntary Service, 2012, CCIVS (p.12)

38 www.salto-youth.net/inclusion

39 Te vinden op [www.gostrange.be/naar het Zuiden](http://www.gostrange.be/naar%20het%20Zuiden)

40 Kleinschalige solidariteitsprojecten opgezet vanuit het particuliere initiatief van informele groepen, steuncomités, verenigingen, enz.

41 www.4depijler.be

42 Bv. Jobstop, WEP, Easy Languages, Cosmolingua, en anderen op www.gostrange.be/vrijwilligerswerk

De opgang van massamedia en de digitale revolutie tot slot veranderen het voorkomen van internationaal vrijwilligerswerk. Dankzij snelle digitale communicatie en media-aandacht worden wereldwijde events als het Internationaal of Europees Jaar van de Vrijwilliger⁴³ mogelijk. Twitter, Facebook en blogging brengen internationaal vrijwilligerswerk tot in elke huiskamer. Internationale vrijwilligers worden tevens ingezet naar aanleiding van grote evenementen zoals Europa Culturele Hoofdstad, de Olympische Spelen of de World Cup, waardoor het breed in beeld komt in de media. Bij de VN gebruikt men de methodiek van onlinevolunteering⁴⁴ om vrijwilligers te mobiliseren voor wereldwijde ontwikkeling.

We sluiten af met een hoopvol citaat uit het State of the World's Volunteerism Report⁴⁵:

“Globalisation is rapidly transforming cultural and social norms, bringing benefits to some but exclusion and marginalisation to others. Many people feel a loss of control over their lives. Volunteerism is one way for people to engage in the life of communities and societies, in doing so, they acquire a sense of belonging and inclusion and they are able to influence the direction of their lives.”



43 In 2001 en 2011, respectievelijk van de VN en de EU

44 www.onlinevolunteering.org

45 State of the World's Volunteerism Report, VN, 2011 (p.xxi)

DEEL III – BELEID

Verschillende overheden zijn bezig met internationaal vrijwilligerswerk. De meest voor de hand liggende zijn de internationale fora. Logisch als men weet dat bij internationaal vrijwilligerswerk heel wat meer komt kijken dan bij vrijwilligerswerk in eigen land. Er is de reis en het verblijf in een ander land, het culturele verschil, de nood aan sociale bescherming en zo meer. We belichten enkele beleidinstanties en bespreken hun inspanningen op het vlak van internationaal vrijwilligerswerk in de voorbije decennia.

3.1. Verenigde Naties

De Verenigde Naties zijn sinds 1971 actief promotor van internationaal vrijwilligerswerk via het programma United Nations Volunteers. Internationaal vrijwilligerswerk past, aldus de VN, helemaal in het kader van meer vrede en ontwikkeling in de wereld, de oerdoelstellingen van de supranationale instelling.

VN-beleid: focus op ontwikkeling

Voor de VN is vrijwilligerswerk een volwaardige strategie om armoede te bestrijden, duurzame ontwikkeling te bevorderen of te werken aan gezondheid, preventie van humanitaire rampen en sociale integratie. Het is bovendien een van de manieren om aan de Millenniumdoelstellingen te werken, het door meer dan 190 landen ondersteunde plan waarmee de VN tegen 2015 extreme armoede wil uitroeien. Vrijwilligerswerk draagt dus, aldus de VN, wereldwijd bij tot meer menselijke ontwikkeling. Wat ontwikkeling dan precies is staat gedefinieerd in het United Nations Development Programme: het draait niet alleen om goede materiële levensomstandigheden zoals toegang tot gezondheidszorg, onderwijs en een inkomen, maar ook om levenskwaliteit, participatie en empowerment. Meer bepaald gaat het ook om “de vrijheid van elk individu om keuzes te maken en talenten en kennis te gebruiken om het eigen lot in handen te nemen.”⁴⁶ Internationaal vrijwilligerswerk, meent de VN, zoals dat wordt uitgevoerd in ontwikkelingsprojecten (lees in het Zuiden) moet daarom niet enkel een overdracht van kennis en technieken inhouden, maar moet een manier zijn van bouwen aan menselijke relaties en solidariteit. Het internationale vrijwilligerswerk kan zelfs “de kloof overbruggen tussen de ontwikkelingsprofessionals en organisaties en het niet-gespecialiseerde publiek.”⁴⁷

Al in 1985 riep de VN 5 december uit tot de Internationale Dag van de Vrijwilliger.⁴⁸ Dat geeft elk jaar wereldwijd aanleiding tot vieringen en ceremonies. In Vlaanderen danken overheid en vele organisaties op de Dag van de Vrijwilliger hun vrijwilligers voor hun inzet. Door het uitroepen van een Internationaal Jaar van de Vrijwilliger (IJV) in 2001, gaf de VN een nog veel krachtiger signaal van erkenning van vrijwilligerswerk. Op het einde van dat jaar aanvaardden 126 lidstaten in de algemene vergadering van de VN een resolutie⁴⁹ met aanbevelingen voor nationale regeringen, ngo's en de VN-instellingen zelf om vrijwilligerswerk sterker te ondersteunen. De ontwikkeling van vrijwilligersprogramma's voor jongeren krijgt een aparte vermelding. Het Internationaal Jaar van de Vrijwilliger bracht wereldwijd een resem aan initiatieven teweeg bij overheden en organisaties, niet in het minst bij ngo's en netwerken die met internationaal vrijwilligerswerk bezig zijn.

46 State of the World's Volunteerism Report, VN, 2011 (p.xx)

47 Idem, p. 33

48 Resolutie A/RES/40/2012

49 Resolutie A/RES/ 56/38

In België werd een IVV 2001-comité opgericht met vertegenwoordigers van de verschillende overheden. Ook de tiende verjaardag van dit initiatief, IVV+10 genoemd, bracht vrijwilligerswerk internationaal weer onder de aandacht. Met een nieuwe resolutie⁵⁰ en de publicatie van de lijvige studie *State of the World's Volunteerism Report* maakt de VN een balans op van de laatste decennia. Men stelt dat de erkenning van vrijwilligerswerk groeit, maar dat de waarde ervan voor het bevorderen van vrede en ontwikkeling nog steeds wordt onderschat.

United Nations Volunteers

Sinds 1971 runt de VN het programma United Nations Volunteers.⁵¹ Wereldwijd draaien om en bij de 8.000 vrijwilligers mee in projecten voor ontwikkelingssamenwerking, humanitaire hulpacties en vredesoperaties in 130 landen.⁵² Hoewel het hier ook gaat om vrijwilligerswerk in eigen land, engageert dit programma toch grotendeels internationale vrijwilligers voor periodes van minimaal 6 maanden. UN Volunteers is geen specifiek jongerenprogramma, de minimumleeftijd is 25 jaar, en enkel gekwalificeerde profielen met werkervaring komen in aanmerking.⁵³ De doelstellingen zijn:

- bijdragen tot ontwikkeling en vrede wereldwijd door het verbeteren van de levensomstandigheden
- Individuen de kans geven om hun ontwikkeling in eigen handen te nemen door gebruik te maken van hun talenten en kennis
- sociale cohesie bevorderen, gebaseerd op solidariteit, wederzijdsheid, vertrouwen en begrip

De vrijwilligers worden tewerkgesteld op vraag van verschillende agentschappen van de VN zoals bijvoorbeeld FAO, UNHCR, UN Women, maar ook op vraag van nationale overheden of andere partners. De financiering van de vrijwilligersposten gebeurt door het United Nations Development Programme, de VN- agentschappen zelf en door giften van donoren. Voor de opvolging van het programma werkt UNV samen met contactpunten per land. Dat kan gaan om gouvernementele afdelingen, maar ook om nationale diensten die vrijwilligers naar het buitenland zenden. In België werkt UNV samen met DGD, het ministerie van Buitenlandse Zaken en Ontwikkelingssamenwerking, dat de vrijwilligersposten ook financiert.⁵⁴

Men kan zich de vraag stellen of UN Volunteers wel echt vrijwilligerswerk is, gezien de hoge eisen die men aan de deelnemers stelt. Anderzijds is het wel zo dat deelnemers geen loon ontvangen voor hun werk.

World Heritage Volunteers

World Heritage Volunteers werd in 2008 in het leven geroepen door het Unesco World Heritage Center samen met CCIVS⁵⁵ in de context van het World Heritage Education Programme. In een periode van maximaal vier werken werkt een groep jongere vrijwilligers tussen 18 en 30 jaar samen op een van de sites erkend als werelderfgoed. Ze doen archeologisch of conservatiewerk en maken lokale gemeenschappen bewust van het belang van het werelderfgoed. Dat gebeurt in samenwerking met jeugd-ngo's actief op het vlak van erfgoed. Op die manier wil men de algemene bewustwording rond werelderfgoed aanwakkeren, niet-formeel leren als methode promoten en een dialoog op gang brengen tussen vrijwilligers, jeugdgroepen en experts. Jaarlijks gaat het om een 30-tal vrijwilligersprojecten waaraan omstreeks 700 vrijwilligers uit een 25-tal landen deelnemen.⁵⁶

50 Resolutie A/RES 63/153

51 www.unvolunteers.org

52 www.unv.org/what-we-do/countries-and-territories

53 Het Belgische ministerie spreekt over "vrijwilligers-deskundigen voor de VN".

54 Meer info op diplomatie.belgium.be, zie Beleid/ontwikkelingssamenwerking/werken in de ontwikkelingssamenwerking

55 CCIVS is een ngo die optreedt als coördinatieorgaan van meer dan 100 organisaties voor internationaal vrijwilligerswerk wereldwijd.

56 www.whvolunteers.org en whc.unesco.org/activities

3.2. Europese Unie

Sinds de jaren negentig is ook de Europese Unie groeiend aandacht gaan besteden aan internationaal vrijwilligerswerk. Het is vooral een van dé tools om de Europese jeugd voor te bereiden op de uitdagingen van de 21ste eeuw. De EU ziet voor zichzelf een rol weggelegd als “catalysator voor de ontwikkeling van beleid inzake vrijwilligerswerk dat volgens het subsidiariteitsprincipe moet plaatsvinden op het niveau van de lidstaten.”⁵⁷

EU-jeugdbeleid: focus op Europese waarden

Voor de EU brengt vrijwilligerswerk in het algemeen “de fundamentele waarden van rechtvaardigheid, solidariteit, inclusie en burgerschap waarop Europa is gebouwd in de praktijk.”⁵⁸ Specifiek over internationaal vrijwilligerswerk stelt men dat het belangrijk is omdat het bijdraagt tot meer mobiliteit en interculturele leerprocessen, wat een manier is om de Europese identiteit te versterken.

De aandacht voor vrijwilligerswerk situeert zich op verschillende Europese beleidsterreinen zoals sport, jeugd, ontwikkelingssamenwerking, onderwijs en vorming. Het beleidsdomein jeugd was van bij het begin echter bijzonder interessant, vooral als het ging om grensoverschrijdend vrijwilligerswerk. Internationaal vrijwilligerswerk kan jongeren immers de nodige informele en niet-formele leerervaringen bezorgen om hun professionele en persoonlijke vaardigheden te vergroten. Dat is volgens de EU nodig om hen in een sterkere positie op de eengemaakte arbeidsmarkt te doen starten. Tegelijk doet internationaal vrijwilligerswerk “jongeren ook daadwerkelijk participeren in de maatschappij, creëert het solidariteit, en bezorgt het hen een gevoel van Europees burgerschap dat bijdraagt tot meer sociale samenhang.”⁵⁹ Kenmerkend is dus dat vrijwilligerswerk gezien wordt als een middel om ook andere en ruimere Europese doelstellingen te realiseren. Doelstellingen die te maken hebben met economische groei, de strijd tegen de jeugdwerkloosheid en het optrekken van het onderwijsniveau van jongeren.

In een aanbeveling over de mobiliteit van jonge vrijwilligers⁶⁰ doet de EU in 2008 een aantal belangrijke suggesties aan de lidstaten waarmee zij het internationaal vrijwilligerswerk een prominentere plaats kunnen geven. De EU spoort de lidstaten daarbij aan om de obstakels die het internationaal vrijwilligerswerk belemmeren, zoveel mogelijk weg te nemen. Zo moeten lidstaten het grensoverschrijdend vrijwilligerswerk niet alleen sterker promoten, zodat elke jongere de mogelijkheid heeft om deel te nemen, maar moeten ze ook de nodige maatregelen nemen om het kader daarvoor te scheppen. Dat gaat dan onder meer over laagdrempelige informatie naar jongeren, de ontwikkeling van meer vrijwilligersplaatsen door organisaties en publieke autoriteiten, de erkenning van het informele leerproces, een sterkere nadruk op het belang van interculturele competenties en het vergemakkelijken van uitreiking van visa of verblijfsdocumenten.

Ook in de nieuwe EU-Jeugdstrategie 2010-2018—dit is het kader voor het hedendaagse Europese jeugdbeleid—worden vrijwilligersactiviteiten erkend als een cruciaal actiegebied. Deze focus ligt in het verlengde van wat ook het voorgaande jeugdbeleidskader van het Witboek Jeugd (2001-2009) al stelde. Reeds in het Witboek was vrijwilligerswerk voor jongeren een prioritair thema. In de Jeugdstrategie 2010-2018 wil de EU dat vrijwilligerswerk in tijden van economische recessie en jeugdwerkloosheid “voor alle jongeren meer kansen en gelijke kansen in het onderwijs en op de arbeidsmarkt creëert.”⁶¹ Ook het grensoverschrijdend vrijwilligerswerk komt ter sprake. De doelstelling is om grensoverschrijdende mobiliteit van jongeren te bevorderen en men spoort de lidstaten aan om de aanbeveling over de mobiliteit van jonge vrijwilligers in de EU uit te voeren.

57 Communication on EU Policies and Volunteering, “Recognising and Promoting Cross-border Voluntary Activities in the EU”, COM(2011) 568 final, 20.9.2011

58 Idem

59 Council Recommendation on the mobility of young volunteers across the European Union(2008/C319/03), 20.11.2008

60 Idem

61 Resolutie van de Raad over een nieuw kader voor Europese samenwerking in jeugdzaken (2010-2018), (2009/C311/01), 27.11.2009

De EU riep 2011 uit tot het Europees Jaar van het Vrijwilligerswerk.⁶² Deze grootschalige mediacampagne hield onder meer een Europese toer van de hoofdsteden in en werd in ons land gecoördineerd door het Vlaams Steunpunt Vrijwilligerswerk. Ook de organisaties voor internationaal vrijwilligerswerk in ons land ontwikkelden allerlei initiatieven.

Europees Vrijwilligerswerk (EVS)

De EU heeft naast haar beleidskader ook een concreet instrument waarmee ze elk jaar duizenden jongeren een internationale vrijwilligerservaring biedt, namelijk het Europees Vrijwilligerswerk (EVS). In de periode 1996-2011 namen in heel Europa meer dan 50.000 jongeren deel aan een EVS-project. Het Europees Vrijwilligerswerk werd in het leven geroepen in 1996 en maakt vandaag deel uit van het programma Youth in Action (YIA) 2007-2013, waarmee men jongeren tussen 13 en 30 uit heel Europa wil aanmoedigen tot internationale samenwerking en uitwisseling in een buitenschoolse context.

EVS geeft jongeren tussen 18 en 30 jaar de kans om vrijwilligerswerk te doen voor een periode tussen 2 en 12 maanden in een EU-land. In beperkte mate is ook uitwisseling mogelijk met landen van naburige regio's (Zuid-Oost Europa, Oost-Europa en de Kaukasus en de Mediterrane partnerlanden) en met partnerlanden⁶³ in de rest van de wereld op voorwaarde dat ze een overeenkomst hebben met de EU die relevant is voor jeugd. De jongeren werken voltijds in een non-profitorganisatie die actief is in jeugd, sport, cultuur, milieu, erfgoed, welzijn, kunst, ontwikkelingssamenwerking, enzovoort. Op die manier doen ze een bijdrage aan de lokale gemeenschap en aan de organisatie waarin ze tewerkgesteld zijn. EVS is bij uitstek een laagdrempelig programma en er zijn speciale maatregelen uitgewerkt om de deelname van maatschappelijk kwetsbare jongeren te bevorderen.

De doelstellingen zijn:

- een intense leerervaring – op persoonlijk, intercultureel, sociaal en professioneel vlak – bieden aan jongeren
- jongeren een actieve bijdrage laten leveren aan lokale gemeenschappen door hun vrijwillige inzet
- partnerschappen tussen zend- en gastorganisaties stimuleren waar uitwisseling centraal kan staan.⁶⁴

Een onderzoek⁶⁵ van de Europese Commissie uit 2011 naar de kwalitatieve impact van Youth in Actionprojecten toont aan dat EVS goed op weg is om zijn doelstellingen rond actief burgerschap, het verwerven van vaardigheden en professionele, persoonlijke en sociale ontwikkeling te bereiken. Voor dit onderzoek werden meer dan 5.000 jongeren, jeugdwerkers en jeugdorganisaties uit de lidstaten van de EU bevestigd.

EVS en Youth in Action vallen onder de verantwoordelijkheid van het directoraat-generaal Onderwijs en Cultuur (DG EAC) van de Europese Commissie. De EU zette voor het gehele YIA-programma (2007-2013) 885 miljoen euro opzij. Voor de uitvoering en het dagelijkse beheer bestaan er in alle programmalanden nationale agenties. Zij zijn verantwoordelijk voor het dagdagelijkse management en voor het beheren van de Europese subsidies in hun land. In Vlaanderen is JINT het nationale agentschap en het ontvangt jaarlijks een budget voor de financiering van de projecten in YIA. In 2012 ging het om 1.733.800 euro, waarvan 606.967 euro gereserveerd voor EVS-projecten. In de periode 2007-2010 subsidieerde JINT 196 EVS-projecten voor een totaal budget van 2.006.329 euro. Twintig projecten betroffen maatschappelijk kwetsbare jongeren. In totaal namen 306 Vlaamse en buitenlandse jongeren en medewerkers van jeugdorganisaties deel aan een EVS-project gesubsidieerd door JINT.⁶⁶

62 <http://europa.eu/volunteering>

63 De lijst met landen is te vinden in de EVSHandleiding zendorganisaties, te downloaden van www.youthinaction.be

64 EVS Handleiding zendorganisaties, Youth in Action, JINT, 2010, www.youthinaction.be

65 Report of the 2011 Monitoring survey on the Youth in Action Programme, en The impact of the European Voluntary Service, DG EAC, www.ec.europa.eu/youth

66 Youth in Action, Jongerenprojecten over de grens, 2007-2010, JINT

Alle Vlaamse organisaties actief in EVS zijn terug te vinden op www.evdatabase.eu.⁶⁷ Het gaat om enerzijds non-profitorganisaties actief op alle terreinen (jeugdwerk, welzijn, kunst en cultuur, enzovoort) en van allerlei omvang (lokale, regionale of nationale organisaties, koepelstructuren, afdelingen van internationale ngo's) en anderzijds lokale besturen: gemeentelijke diensten (jeugddienst, dienst ontwikkelingssamenwerking, dienst Europa/internationaal) en gemeentelijke adviesraden.

Samenwerking van nationale vrijwilligersdiensten

Naast het Europees Vrijwilligerswerk heeft de EU nog een tweede strategie om het internationaal vrijwilligerswerk te doen groeien in de komende decennia. Zo wil men meer mobiliteit creëren tussen reeds bestaande nationale vrijwilligersdiensten onderling. Deze vrijwilligersdiensten⁶⁸ ontstonden in een aantal Europese landen, vaak na de afschaffing van de verplichte legerdienst. In de resolutie over gemeenschappelijke doelstellingen voor jongeren-vrijwilligerswerk⁶⁹ uit 2004, stellen de EU en de lidstaten dat ze een transnationale samenwerking tussen de vrijwilligersdiensten willen aanmoedigen en dat daarvoor ook meer wederzijdse informatieuitwisseling nodig is. Gezien de verscheidenheid van de vrijwilligerstradities in de verschillende landen, is het bovendien ook belangrijk om te onderzoeken in welke mate de vrijwilligersdiensten compatibel kunnen zijn. Met de projectoproep Amicus Preparatory Action⁷⁰ gaf de EU in 2008 alvast een voorzet.

Europees Humanitair Vrijwilligerskorps

De EU is wereldwijd een belangrijke donor van humanitaire hulp en springt bij tijdens noodsituaties veroorzaakt door natuurrampen en conflicten. Het directoraat-generaal voor Humanitaire Hulp en Crisisaanpak (DG ECHO) startte in 2010 met de oprichting van een vrijwilligerskorps dat moet optreden in noodgebieden. Reeds voorzien in het Verdrag van Lissabon, wil dit Vrijwilligerskorps in de eerste plaats een meerwaarde bieden naast reeds bestaande gouvernementele hulpacties.⁷¹ Twee partners van het DG ECHO voerden in 2011 de eerste pilootprojecten uit. In 2012 werden 6 bijkomende projecten, ingediend door internationale vrijwilligersorganisaties en ngo's, goedgekeurd. Net zoals bij de UN Volunteers is men hier vooral op zoek naar gekwalificeerde profielen met minimaal enkele jaren beroepservaring. Het Vrijwilligerskorps zou in 2014 operationeel moeten zijn. Voor de periode 2014-2020 is een budget voorzien van meer dan 200 miljoen euro.



67 In juni 2012 zijn 77 Vlaamse initiatieven erkend als EVS-organisatie.

68 Zo'n *civic service* bestaat in ons land niet, maar voorbeelden zijn het *Freiwilliges Soziales / Ökologisches Jahr* (Duitsland) of *Volontariat Civil* (Frankrijk)

69 Resolution on common objectives for voluntary activities of young people, (13996/04), 15.11.2004

70 Amicus Preparatory Action, Call for Proposals, EAC/40/2008

71 23rd of November COM(2010)683 final

3.3. Raad van Europa

Ook de Raad van Europa hecht als intergouvernementele, pan-Europese organisatie binnen zijn jeugdsector veel belang aan internationaal vrijwilligerswerk. In een aanbeveling over de promotie van vrijwilligerswerk uit 1994 beveelt de RVE de lidstaten aan om “mogelijkheden te onderzoeken om een vrijwilligersdienst op te zetten zowel op nationaal als Europees vlak.”⁷² De RVE was toen al een sterk pleitbezorger van het vlot openstellen van grenzen en verlenen van de nodige reisdocumenten aan jonge internationale vrijwilligers vanuit de niet-EU-landen.⁷³ De RVE verklaart zich “bewust te zijn van de moeilijkheden die jonge vrijwilligers uit centraal- of Oost-Europese landen ervaren als zij vrijwilligerswerk in het buitenland willen gaan doen.”

Ook belangrijk is de Conventie⁷⁴ uit 2000 over de promotie van een grensoverschrijdende langetermijn vrijwilligersdienst voor jongeren. Deze tekst, die inhoudelijk sterk aansluit bij het gelijktijdig gelanceerde EVS-programma van de EU, bepaalt de voorwaarden waaronder lang termijnvrijwilligersactiviteiten moeten plaatsvinden. Dat gaat van wat het algemene doel moet zijn, over de leeftijdsgrenzen, de rechten en bescherming van de vrijwilliger of het belang van een contract, tot de nood aan training en voorbereiding van de vrijwilligers. De Conventie is door België ondertekend.

In de *Agenda 2020* ten slotte, het jeugdbeleidsdocument van de RVE voor de komende jaren, lezen we dat de ontwikkeling van jongerenmobiliteit, vrijwillige activiteiten en uitwisselingen in heel Europa en daarbuiten, moet worden gestimuleerd en ondersteund.

3.4. België

In België is het wetgevende kader de wet over de rechten van vrijwilligers.⁷⁵ De wet bevat geen specifieke regels rond internationaal vrijwilligerswerk, tenzij de vermelding dat “de vrijwilligerswet ook van toepassing is op het vrijwilligerswerk dat vanuit België in het buitenland georganiseerd wordt.” Internationale vrijwilligers worden met andere woorden niet als een aparte categorie erkend. Dit hiaat heeft tot gevolg dat internationale vrijwilligers vaak op wettelijke obstakels botsen in de arbeidswetgeving, de sociale zekerheid en de wetgeving rond immigratie.⁷⁶ Voor bepaalde groepen, zoals EVS-vrijwilligers en deelnemers aan erkende programma's voor ontwikkelingssamenwerking, zijn uitzonderingen voorzien. In 2009 werd een wetsvoorstel⁷⁷ voor het behoud van rechten in de werkloosheidsreglementering voor internationale vrijwilligers (naar analogie met de aparte regeling voor stage en studie in het buitenland) voorgelegd in de Senaat.

In 2001 nam het toenmalige Belgische voorzitterschap van de EU het politieke initiatief om een Resolutie in de Raad over de meerwaarde van vrijwilligerswerk voor jongeren voor te leggen.

Een overheidsprogramma voor internationaal vrijwilligerswerk is onbestaande in ons land. Wel runt de Belgische ontwikkelingssamenwerking (DGD) via de Belgisch Technische Coöperatie het Juniorprogramma⁷⁸ waarmee jongeren vanaf 20 jaar een eerste beroepservaring kunnen beleven in een Belgische gouvernementele of niet-gouvernementele organisatie in het Zuiden. Strikt gezien gaat het echter niet om vrijwilligerswerk, omdat de jongeren tewerkgesteld worden met een arbeidscontract, weliswaar tegen een beperkte vergoeding.

72 Recommendation on the promotion of a voluntary service, Council of Europe, No R (94)4, 24.5.1994

73 De Raad van Europa heeft een ruimer werkingsgebied dan de EU; in de jeugdsector zijn 50 landen actief.

74 Convention on the Promotion of a Transnational Long-term Voluntary Service for Young People, Council of Europe, 11.5.2000

75 Wet betreffende de rechten van vrijwilligers, 3 juli 2005, www.vrijwilligerswetgeving.be

76 Het “Country report on the legal status of volunteers in Belgium”, 2005 van CEV en AVSO somt de wettelijke obstakels op voor transnationaal vrijwilligerswerk in België (www.avso.org/activities/legalstatus)

77 Wetsvoorstel over de wijziging van de arbeidsreglementering in functie van vrijwilligerswerk in het buitenland. Doc. Sénat, no 4-1359/1 - 2008/2009

78 www.btcctb.org/werken voor BTC

Ten slotte is er ook Bel'J⁷⁹, een uitwisselingsprogramma tussen de drie taalgemeenschappen in ons land, opgericht in 2009 door de ministers bevoegd voor jeugdbeleid in de drie gemeenschappen. JINT coördineert het programma in Vlaanderen. Het geeft jongeren tussen 16 en 25 jaar de mogelijkheid om zich voor maximaal 3 maanden als vrijwilliger in een organisatie in een andere taalgemeenschap in te zetten. Hoewel intercultureel leren en vrijwillige inzet aan de basis liggen, gaat het hier niet om grensoverschrijdend vrijwilligerswerk.

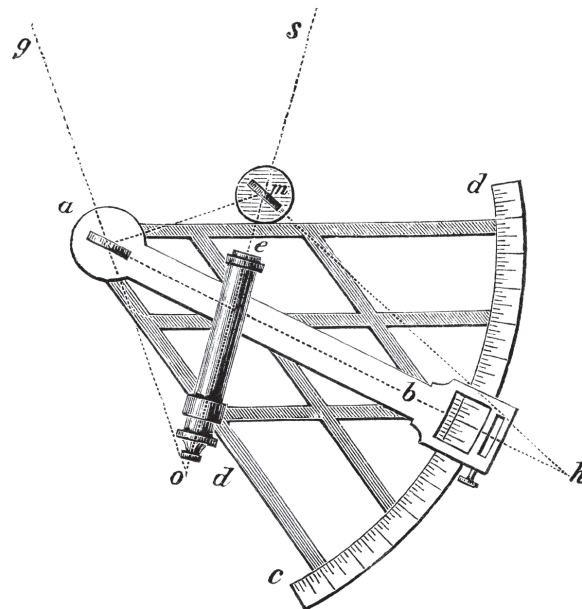

HETE HANGIJZERS

Is het altijd koek en ei in internationaal vrijwilligerswerk? Uiteraard niet. Er leven heel wat discussies en meningsverschillen over wat überhaupt echt 'vrijwillig' is en hoe internationaal vrijwilligerswerk het best in de praktijk wordt gebracht. Enkele spanningsvelden op een rijtje.

Is dat nog wel vrijwilligerswerk?

Sommige programma's stellen behoorlijk wat vereisten of vragen zelfs beroepservaring of inschrijvingsgeld aan potentiële deelnemers. Hoe toegankelijk moeten vrijwilligersprogramma's zijn? Vrijwilligers ontvangen soms een verdoken loon of een vergoeding die wat buiten de lijntjes kleurt. Kost en inwonen, wat zakgeld of een vergoeding voor reiskosten zijn gangbaar als tegenprestaties, maar wat als het meer is?

Nuttig voor wie eigenlijk?

Internationaal vrijwilligerswerk is idealiter tweerichtingsverkeer. Tegenover een dienst aan de gemeenschap staat voor de vrijwilliger winst in termen van een leerervaring, netwerkvorming, vriendschap, enzovoort. Soms slaat de balans teveel naar één kant over. En moeten organisaties meer investeren in een vrijwilliger dan er iets van terug te krijgen. Wat niet belet dat die vrijwilliger een geweldige buitenlandse ervaring kan hebben. Ook bij de vrijwilligersorganisaties leven verschillende meningen over wat nu precies een faire bijdrage is, en de programma's zelf leggen verschillende accenten.

Korte hit of lange duur?

Over hoe lang een vrijwilligersproject moet duren om impact te hebben, is men nog lang niet uitgepraat. Veel hangt af van wat de eigenlijke doelstelling is, of het cultuurverschil groot is, en welk soort werk moet gedaan worden. Gangbaar is het idee dat korte termijn goed is voor praktisch en uitvoerend werk of voor vrijwilligers met beperkingen. Lange termijn komt beter uit om een cultuur ook echt van binnen en buiten te leren kennen.

Is het Zuiden ermee geholpen?

In ontwikkelingsprojecten was de overdracht van technische kennis van Noord naar Zuid vroeger erg belangrijk. Daardoor is een zekere afhankelijkheidsrelatie ontstaan waar men soms moeilijk vanaf geraakt. Moet men meer nadruk leggen op de uitwisseling van menselijk kapitaal en relaties, in plaats van kennis en middelen? En doet een vrijwilliger soms niet meer kwaad dan goed? Hoe zwaar weegt zijn ecologische voetafdruk? Worden culturele vooroordelen ontkracht of net bevestigd?

Mag iedereen meedoen?

Is naar het buitenland gaan om onbetaald te werken enkel iets voor de gegoede jongeren? Kunnen mensen met een handicap, werklozen, ex-verslaafden ook deelnemen? Hoewel Internationaal vrijwilligerswerk in ons land steeds meer mainstream wordt, vinden bepaalde jongeren maar moeilijk de weg naar een internationale ervaring. Zijn we bereid hier extra in te investeren? Kunnen deze jongeren een nuttige bijdrage leveren?

